



URIMAT®

Swiss quality – since 1998.

.....

CHAQUE GOUTTE COMPTE.

Bienvenue chez URIMAT



Bienvenue chez URIMAT

URIMAT est l'un des principaux fabricants de produits respectueux de l'environnement dans le secteur sanitaire.

Là où d'autres préfèrent se taire, URIMAT crée, jour après jour, les tendances et les normes de demain. Les urinoirs sans eau du fabricant suisse URIMAT sont désormais connus dans le monde entier. Ils apportent une solution hygiénique et écologique dans des milliers de toilettes aux quatre coins du globe. Grâce à la technologie innovante et à la longévité de nos produits, de nouveaux clients optent chaque jour pour nos solutions et contribuent ainsi activement à économiser des millions de litres d'eau potable. Dans les régions où cette précieuse ressource se fait rare, cet argument prend une importance grandissante à l'ère du changement climatique.

En tant que leader du marché, URIMAT s'engage pleinement en faveur d'un développement durable et écologique. Nos produits sont fabriqués à partir de matériaux et de processus respectueux de l'environnement. Lors du choix de nos partenaires, nous insistons sur la neutralité carbone de notre production et sur nos normes éthiques élevées.

La rigueur de notre contrôle qualité et notre technologie de pointe garantissent des produits durables, sans odeur, hygiéniques et écologiques.

Donnez un signal fort.
Choisissez URIMAT.





Utilisé dans le monde entier.

Avec URIMAT, vous êtes en
bonne compagnie.

En choisissant de faire confiance à la technologie du leader du marché – les urinoirs sans eau URIMAT – vous êtes en excellente compagnie.

McDonald's, par exemple: une entreprise internationale qui adhère aux grands principes écologiques et s'engage en faveur du développement durable. En installant des appareils URIMAT dans ses locaux du monde entier, McDonald's adresse un message clair et économise des millions de litres d'eau potable, une ressource extrêmement précieuse.

Dans presque tous les secteurs, nous pouvons citer de prestigieux clients qui nous font confiance au quotidien. Donnez un signal fort! Choisissez URIMAT!

URIMAT

Le système écologique.

- 1 Cuvette plastique high-tech fabrication neutre en car bone, 100% recyclable
- 2 Une technologie anti-odeur unique avec système de net nettoyage intégré. Une économie annuelle d'au moins 100 000 litres d'eau potable par urinoir, soit 17,5 kg d'émissions de CO₂ en moins
- 3 Système de nettoyage microbologique
- 4 Financement possible par la publicité



La référence URIMAT

URIMAT, entreprise leader de la technologie sans eau, redéfinit sans cesse les normes de qualité. Afin de protéger la ressource en eau, nous recherchons en permanence des solutions innovantes: une démarche qui a été honorée ces dernières années par plusieurs récompenses et certifications environnementales.



Swiss Economic Award 2004



dermatest-guarantee.de



URIMAT L'eau, c'est la vie*

URIMAT est l'un des principaux fabricants de produits respectueux de l'environnement dans le secteur sanitaire



* Près de 71% de la surface de la Terre est recouverte d'eau, mais seule l'eau des cours d'eau et des nappes phréatiques est potentiellement utilisable comme eau potable, soit seulement 0,3%.

L'original

Le leader du marché vous présente sa gamme d'urinoirs sans eau



Modèle	URIMAT eco	URIMAT ecoplus	URIMAT ecovideo
Code article	15001	16001	16981
Coloris	● blanc	● blanc	● blanc
Poids	4,2 kg	4,4 kg	5,5 kg
Particularités		écran publicitaire passif	avec écran vidéo LCD
Technologie			WiFi et USB
Technologie NRV (clapet anti-retour)	x	x	x

Séries eco et compact

Urinoirs innovants au design fonctionnel, dans un matériau de synthèse high-tech et durable. Sans eau, sans produit chimique, sans odeur. La fermeture mécanique brevetée et les produits de nettoyage microbiologiques garantissent un fonctionnement pratique et sans odeur.

Dimensions (en mm)

eco

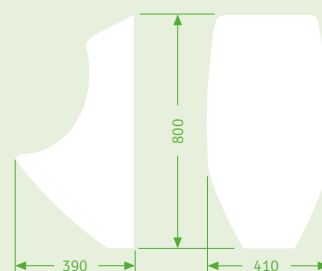

compact

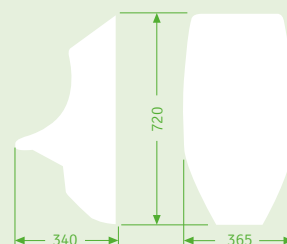



URIMAT

compactplus

14001

● blanc

3,5 kg

URIMAT

compactvideo

14981

● blanc

4,5 kg

URIMAT

ceramic20

12220

● blanc

21 kg

URIMAT

ceramicC2

12401

● blanc

17 kg

URIMAT

ceramicC2-CS

12402

● blanc

19 kg

écran publicitaire passif avec écran vidéo LCD

WiFi et USB

x

x

✓

✓

✓

Série ceramic

Le mariage de l'élégance et de la technologie. Les urinoirs en porcelaine vitrifiée URIMAT sont conçus sans rebord ni arête vive afin de lutter activement contre les dépôts. Le vernis non poreux des cuvettes en céramique URIMAT garantit que tous les résidus sont évacués. Sans eau, sans produit chimique, sans odeur. La fermeture mécanique brevetée et les produits de nettoyage microbiologiques garantissent un fonctionnement pratique et sans odeur.

Dimensions (en mm)

ceramic20

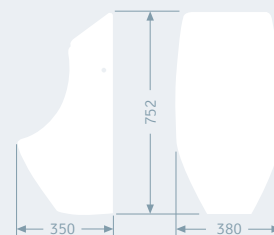

ceramicC2

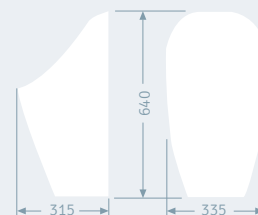

URIMAT-CS

Innovation technologique du nettoyage sans eau, par URIMAT

- ✓ **Entretien facile**
Gain de temps et d'argent
- ✓ **Écologique et durable**
Système de nettoyage sans eau, respectueux de la ressource
- ✓ **Hygiène optimale**
Intervalles de nettoyage réguliers
- ✓ **Totalement automatisé**
Intervalles de nettoyage programmables
- ✓ **Montage facile**
Installation rapide grâce au système de montage simple
- ✓ **Faibles dépenses de nettoyage**
Dépenses de nettoyage calculables
- ✓ **Affichage LED**
Indique le statut de fonctionnement et le niveau du produit de nettoyage
- ✓ **Protège les canalisations**
Le nettoyeur MB-ActiveCleaner-CS réduit les dépôts dans les canalisations
- ✓ **Sécurité de fonctionnement maximale**
Grâce à la technologie brevetée URIMAT MB-Active



Comment ça marche?

Une propreté garantie, simplement et en toute sécurité



Réf. art. 52411

1 MB-ActiveTrap-CS S'installe en un tour de main

Une faible pression suffit pour insérer le dispositif MB-ActiveTrap-CS dans l'orifice de vidange de l'urinoir.



Réf. art. 80.016

2 Vissez le flacon de MB-ActiveCleaner-CS

Le flacon de MB-ActiveCleaner-CS s'insère facilement en un tour de main.



3 Le système de nettoyage URIMAT est prêt à fonctionner en un rien de temps

La LED verte clignote et indique que le système est prêt à fonctionner. Les intervalles de nettoyage programmables démarrent automatiquement. Résultat: le temps de nettoyage diminue, vous gagnez en hygiène et en sécurité.

Affichage LED

- 1 Le voyant vert du dispositif MB-ActiveTrap-CS s'allume: le système est prêt à fonctionner.
- 2 Le voyant rouge du dispositif MB-ActiveTrap-CS s'allume: le flacon de MB-ActiveCleaner-CS est vide et doit être remplacé.

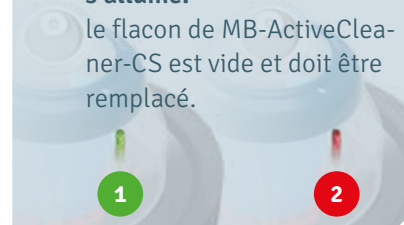

NRV 2.0

Un entretien hygiénique, sans aucun compromis!

Clapet anti-retour URIMAT.

Le clapet anti-retour breveté empêche les odeurs de canalisation de s'échapper lorsque le dispositif MB-ActiveTrap est retiré.

Le clapet intégré se ferme automatiquement lorsque le dispositif MB-ActiveTrap est retiré, ce qui évite que les odeurs de canalisation se répandent dans les toilettes et les locaux, même pendant les travaux d'entretien.

On remarque ainsi un allongement sensible des intervalles d'entretien.

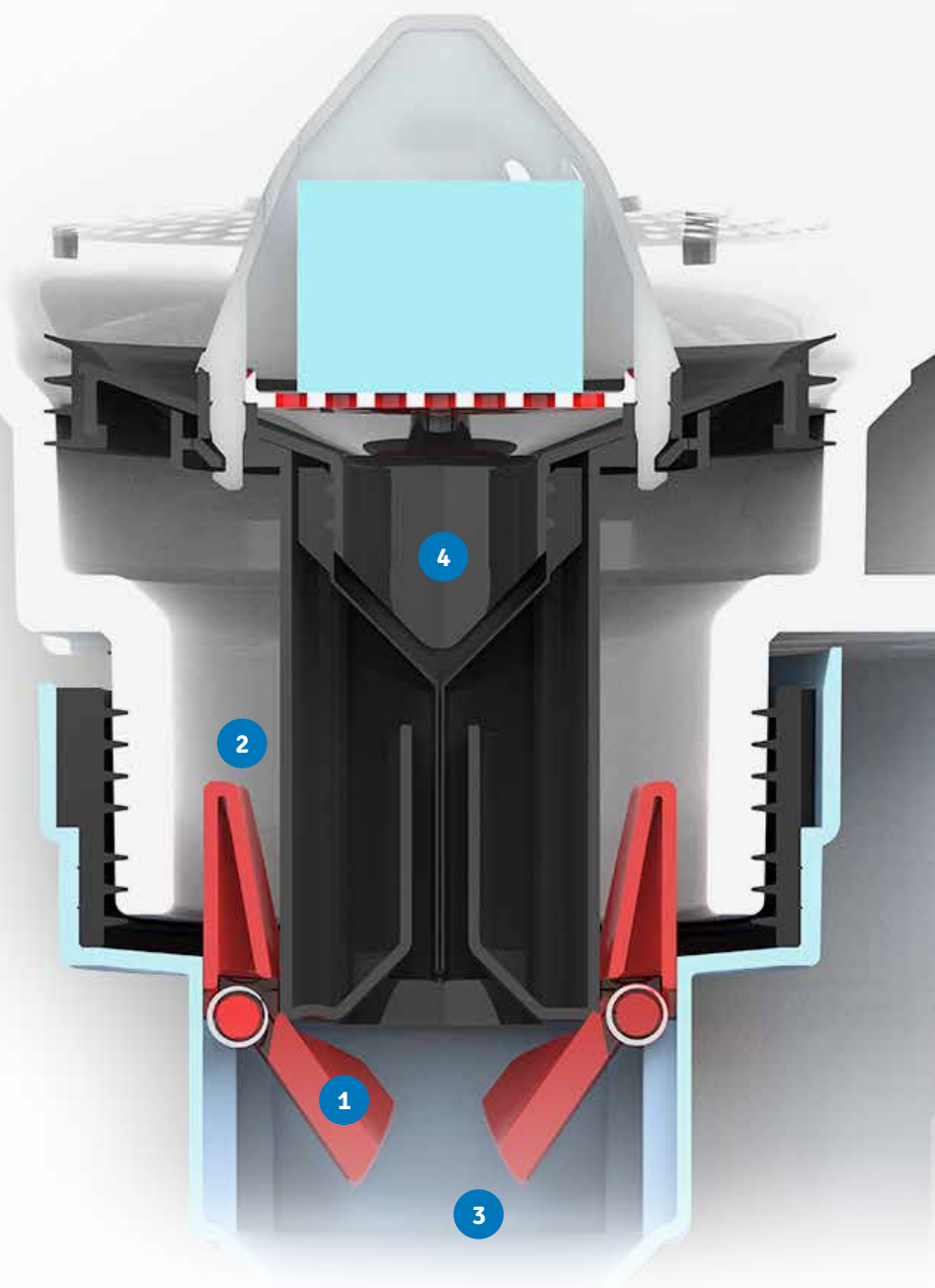

Clapet anti-retour URIMAT

- 1 Le clapet intégré se ferme automatiquement lorsque l'on retire le dispositif MB-ActiveTrap.
- 2 Un guide permet de l'insérer correctement et facilement.
- 3 La canalisation est alors fermée, ce qui évite que les odeurs de canalisation ne s'échappent dans les toilettes et les locaux, même pendant l'entretien.
- 4 Le clapet s'ouvre lorsque l'on insère le dispositif MB-ActiveTrap.

MB-ActiveTrap

Une technologie de pointe pour le besoin le plus simple.

Le dispositif URIMAT MB-ActiveTrap recueille l'urine et l'achemine sans rinçage à l'eau dans la canalisation, de manière à éviter la diffusion d'odeurs. Le liquide est acheminé directement dans la canalisation en traversant une membrane verticale. La membrane est surmontée d'une pierre de nettoyage microbiologique qui empêche l'accumulation de dépôts à l'intérieur du compartiment anti-odeurs et dans la conduite d'évacuation. La membrane se referme de manière étanche dès qu'elle n'est plus traversée par un liquide.

Lorsque la pierre de nettoyage MB-ActiveCube est dissoute, la surface rouge située sous le couvercle transparent signale que le dispositif anti-odeur doit être remplacé.

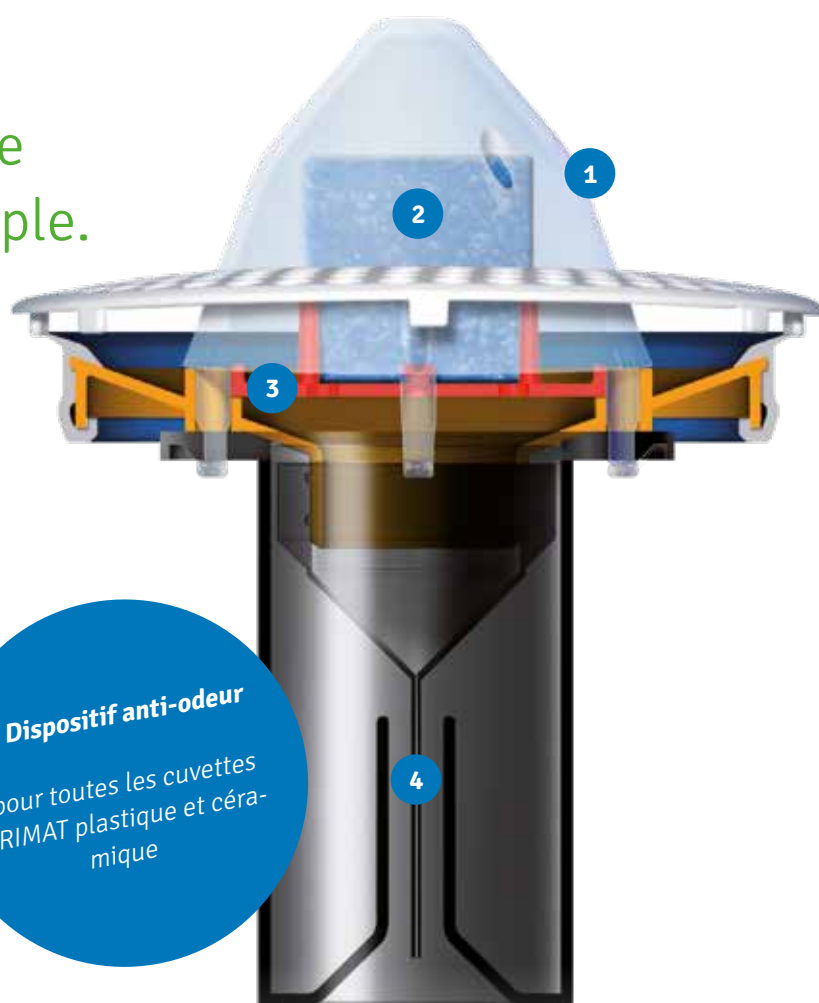

Dispositif anti-odeur
pour toutes les cuvettes URIMAT plastique et céramique

Un dispositif breveté pour une absence totale d'odeurs

- 1 Réglage progressif breveté**
Le couvercle de la pierre MB-ActiveCube dispose de trois réglages qui permettent de contrôler son efficacité, et donc sa durée de vie effective.
- 2 Pierre MB-ActiveCube intégrée**
La pierre MB-ActiveCube intégrée améliore l'hygiène, réduit les dépôts et empêche les incrustations résultant des matières organiques, des résidus d'urine et des graisses à l'intérieur du dispositif anti-odeur ainsi que dans la conduite d'évacuation.
- 3 Indicateur de remplacement**
L'indicateur de remplacement vous signalera le moment où la pierre de nettoyage MB-ActiveTrap doit être remplacée. Lorsque la pierre MB-ActiveCube est dissoute, la surface rouge située sous le couvercle transparent signale que le dispositif MB-ActiveTrap doit être remplacé.
- 4 Système de membrane à fermeture verticale**
La technologie à membrane verticale garantit une absence totale d'odeurs. Les pressions négative et positive sont compensées par la membrane. Les gaz ne peuvent pas s'échapper des canalisations.

Nouveau dispositif MB-ActiveTrap avec nouvelle pierre MB-ActiveCube



Pierre MB-ActiveCube utilisée à 50% environ

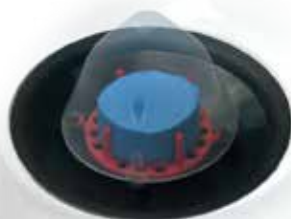

La pierre MB-ActiveCube arrive presque à la fin de son cycle de vie. Le dispositif MB-ActiveTrap doit bientôt être remplacé.



MB-ActiveCleaner

pH neutre, biologique et durable.

La tolérance cutanée du nettoyant MB-ActiveCleaner a été testée et considérée comme « très bonne ». MB-ActiveCleaner élimine les mauvaises odeurs résultant de la décomposition des matières organiques. Il est particulièrement indiqué pour le nettoyage des sanitaires très sollicités et l'élimination des odeurs.

Le nettoyant MB-ActiveCleaner contient des microorganismes qui pénètrent dans les pores (joints) et détruisent les dépôts malodorants qui s'y incrustent. Il laisse une fraîcheur agréable et longue durée. Appliqué quotidiennement, il empêche le développement des mauvaises odeurs.

MB-ActiveCleaner contribue activement à préserver la propreté dans tous les environnements.

pH neutre
Biologique
Élimine les taches de graisse
Sans émanations toxiques
Écologique



Domaines d'application

- › Toilettes et sanitaires
- › Salles de bains et douches
- › Façades, couloirs et escaliers
- › Conteneurs et collecteurs de déchets
- › Revêtements de sols, moquettes, etc.

La référence



Comment ça marche?

Fraîcheur garantie dans la salle de bain!

1 Que sont les spores?



Le terme « spore » désigne le stade de développement d'un être vivant qui lui sert à se reproduire, à s'étendre, à survivre ou à atteindre plusieurs de ces objectifs simultanément.

Les spores (ou endospores) sont également produites par certaines bactéries. Elles sont très résilientes et peuvent adapter leur métabolisme: elles n'ont besoin ni d'oxygène, ni d'eau, ni de nutriments.

Dans certaines conditions environnementales, ces endospores peuvent revenir à des étapes de développement actif de la bactérie.

2 Comment les spores développent-elles des bactéries utilisables?

En créant un environnement optimal pour les différentes spores, c'est-à-dire en leur fournissant des nutriments ainsi que de l'oxygène et de l'eau, les bactéries sont réactivées.

Le MB-ActiveCleaner devient alors actif.



3 Pourquoi l'utilisation de spores bactériennes permet-elle d'empêcher la formation des odeurs?

Les odeurs désagréables sont dues à la décomposition des matières organiques (urines, graisses, etc.). Ces matières servent de nourriture aux bactéries utilisées et sont donc éliminées avant que les odeurs désagréables apparaissent. Les spores bactériennes ont un effet préventif.

MB-ActiveCleaner est une solution à la fois très efficace et respectueuse de l'environnement pour entretenir vos locaux.



Les parois de séparation d'urinoir URIMAT

À la fois paroi de séparation et élément décoratif

URIMAT propose d'élégantes parois de séparation d'urinoir en Trespa®, en verre de sécurité trempé ou en acier inoxydable. Ces parois durables et décoratives résistent à tous les solvants et produits chimiques domestiques courants. C'est la raison pour laquelle ces matériaux sont utilisés depuis de nombreuses années là où la propreté et l'hygiène sont incontournables. Elles n'ont pas besoin d'entretien particulier, un nettoyage classique suffit.

Les parois de séparation d'urinoir URIMAT apportent une touche design parfaite dans vos sanitaires.

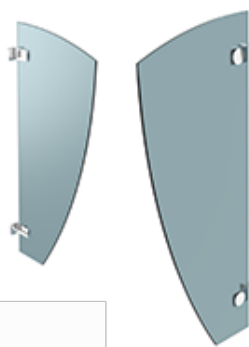

Verre sécurité

La paroi de séparation d'urinoir URIMAT ESG est fabriquée dans un verre sécurité trempé de grande qualité, nanorépulsif, translucide/dépoli, de 8 mm d'épaisseur et 1 mètre de long.



Trespa®

Les parois de séparation d'urinoir URIMAT en Trespa® sont fabriquées en fibres de bois et de papier compressées, recyclables et de grande qualité. Elles garantissent une stabilité absolue et une intimité suffisante dans vos sanitaires.



Inox

La paroi de séparation d'urinoir URIMAT en inox est composée d'une âme en polycarbonate recouvert d'acier inoxydable. La combinaison de ces deux matériaux rend la cloison de séparation résistante aux actes de vandalisme et la rend aussi légère que possible.

Bâti-supports

L'élément de montage pratique pour le neuf et la rénovation

Les bâti-supports URIMAT s'ajustent avec précision et se montent en toute simplicité à l'aide de seulement quatre vis.

Les quatre pattes de fixation garantissent la sécurité de l'installation tout en permettant un alignement horizontal et vertical parfait.

Le bâti-support URIMAT KeraFix est recommandé pour les cloisons sèches et les urinoirs en céramique.

MakroFix est la solution idéale pour installer les urinoirs URIMAT en plastique high-tech.

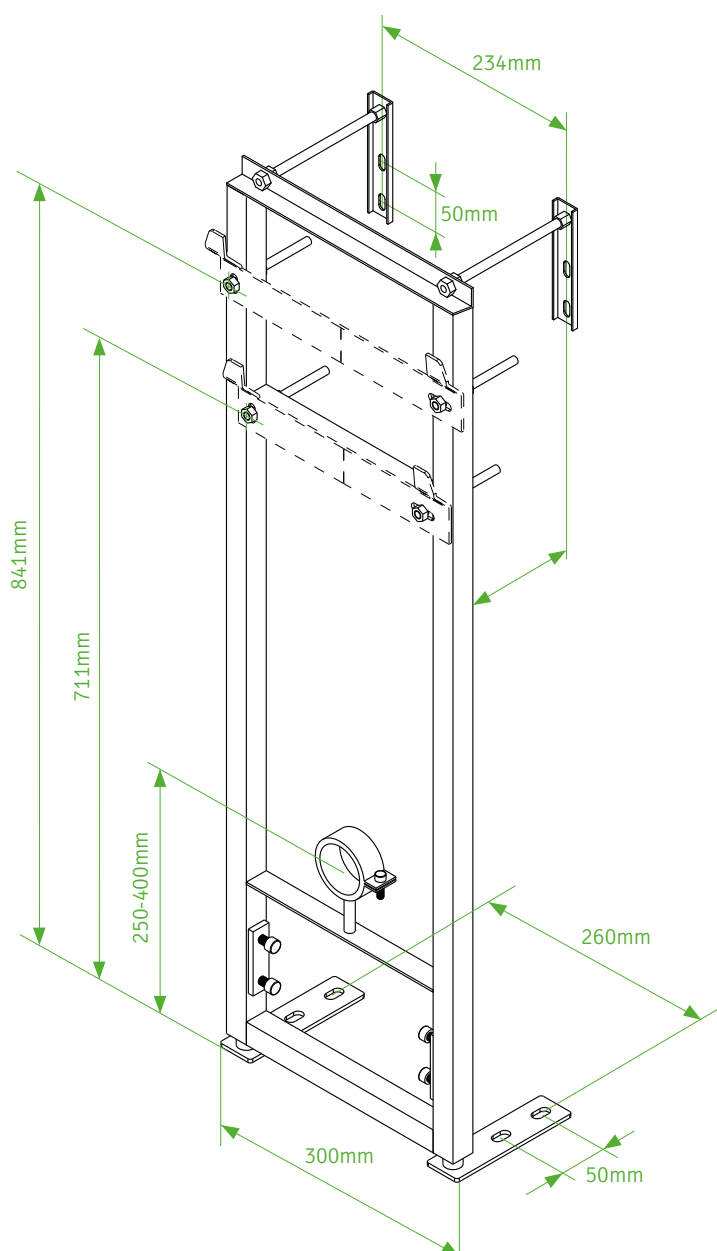

Diffusez vos messages publicitaires grâce à URIMAT connect

Un investissement ultra rentable

URIMAT n'est pas seulement leader du marché des urinoirs sans eau. L'entreprise offre également un support publicitaire à la portée significative dans un groupe cible clairement défini. Impossible de changer de chaîne ou de tourner la page. Votre message publicitaire est vu en moyenne pendant 40 secondes.

En fonction du modèle, les urinoirs URIMAT sont dotés d'écrans vidéo statiques ou LCD diffusant des messages animés et tenant compte du public cible visé.

Un support moderne, adapté à votre public, qui vous permet de vous adresser efficacement à votre groupe cible. Les partenaires publicitaires d'URIMAT seront ravis de vous conseiller.

L'étude d'acceptation

- › Public captif pendant 40 secondes
- › Pas de distraction

L'étude d'acceptation a été réalisée en Suisse par le célèbre institut d'études de marché IHA-GfK.

93%

des personnes interrogées indiquent que l'écran publicitaire est la première chose qu'elles ont remarquée sur l'urinoir URIMAT!

96%

estiment que la publicité sur l'urinoir URIMAT est une bonne chose ou qu'elle ne les dérange pas.

90%

se souviennent du message affiché sur l'écran publicitaire URIMAT.



Au final, seuls les faits comptent!

Des arguments qui ont même convaincu les clients
URIMAT les plus exigeants:

- ✓ Une économie annuelle d'au moins 100 000 litres d'eau potable par urinoir
- ✓ Aucune consommation d'eau
- ✓ Aucun résidu d'urine
- ✓ Aucun produit chimique
- ✓ Réduction des émissions de carbone (au moins 175 g/m³ d'eau)
- ✓ Aucun dispositif de rinçage requis
- ✓ Fabrication neutre en carbone
- ✓ Système et design brevetés dans le monde entier
- ✓ Système de nettoyage microbiologique
- ✓ Possibilités de recettes publicitaires
- ✓ Matériaux durables
- ✓ Entretien entièrement assuré par votre personnel
- ✓ Utilisé avec succès depuis 1998
- ✓ Qualité suisse
- ✓ Possibilité de leasing
- ✓ Permet de gagner des points pour les certifications LEED & BREEAM

100 000

litres d'eau potable par urinoir économisés chaque année

90%

des personnes interrogées se souviennent du message affiché sur l'écran publicitaire URIMAT.

175 g

de carbone en moins (au moins 175 g/m³ d'eau)

Quelques références

Pourquoi nos clients ont-ils choisi URIMAT?

Les urinoirs sans eau URIMAT sont couramment utilisés dans de nombreux pays. URIMAT travaille en étroite collaboration avec des marques internationales telles que McDonald's, Nestlé, Nespresso, Migros, Coop, Pathé, Kitag ou Toyota.

Nos clients apprécient l'impact environnemental positif de nos urinoirs et les économies d'eau qu'ils permettent. Certains d'entre eux enregistrent une baisse de leur consommation d'eau de près de 10%.

De nombreux secteurs sont confrontés à des questions sur leur durabilité. URIMAT aide à satisfaire ces exigences en diminuant la consommation d'eau potable et en réduisant l'empreinte carbone, tout en communiquant ces mesures à une audience grâce à l'écran intégré.

Les produits URIMAT sont connus pour être ceux qui résistent le mieux à la violence physique, qui présentent de faibles coûts d'installation et d'entretien et tout simplement moins de problèmes pour le concierge de votre bâtiment.

Moins de problèmes techniques et de fonctionnement, moins de maintenance, d'importantes économies d'eau, un nettoyage rapide, une bonne communication et un support client de qualité: des valeurs que les clients URIMAT savent apprécier.



Square One (CA)



Stadium Tottenham Hotspur (UK)



McDonald's (UK)



AFAS Live (NL)



CFF Chemins de fer suisses (CH)



KITAG (CH)



Grandvalira (ES)



Parc Saint-Jacques (CH)



Stadion Stožice (SLO)



Marché (CH)



Gare de Winterthur (CH)



Jyväskylä (FIN)



URIMAT®

Swiss quality – since 1998.



URIMAT Suisse SA
Etzelstrasse 39
8634 Hombrechtikon
Suisse

☎ +41 (0)55 251 52 30
🌐 www.urimat.ch